

PHILIPS

Iluminación Solar



**Mejoramos la
vida de noche,
con la luz del sol.**

Sistemas de Iluminación Solar LED

Contenido

04

Sistemas de
Iluminación Solar /
¿Por qué Philips?

05

Estructura de un
sistema de
iluminación solar

06

Panel

10

Batería

18

Controlador

26

Luminaria



Sistemas de Iluminación Solar

Philips ofrece el portafolio más completo en sistemas de iluminación solar para carreteras, zonas urbanas, iluminación de canchas deportivas y áreas recreativas que funcionan a través de paneles fotovoltaicos.

Los paneles fotovoltaicos son independientes a la red eléctrica y cuentan con batería recargable que proporcionan energía a la luminaria para funcionar durante la noche. Los paneles solares detectan automáticamente la luz exterior a través de una fotocelda, y estos pueden emitir luz por varias noches incluso cuando la energía del sol no está disponible durante un par de días.

¿Por qué Philips?

Un sistema confiable de iluminación solar LED consiste en una luminaria LED bien diseñada, panel fotovoltaico, una batería, un controlador de carga, conectores y software integrado.

- 1 Philips cuenta con la mejor tecnología LED de clase mundial.
- 2 Amplio rango de oferta desde 750 lm hasta 15000 lm para iluminación exterior.
- 3 Eficacia de 175 lm/w.
- 4 Clasificación IP65 / IP66 para aplicaciones en exteriores.
- 5 Corriente de salida programable para una rápida personalización y diferentes requisitos de iluminación.

Estructura de un sistema de Iluminación Solar

- A Panel fotovoltaico
- B Poste para instalación
- C Batería
- D Controlador
- E Luminaria

Philips también ofrece luminarias autónomas que integran todo el sistema en el mismo producto, ofreciendo mayor eficacia y menos componentes al momento de la instalación.

La luminaria Sunstay todo en uno de Philips ofrece una eficacia superior de 175 lm/W y cuenta con todos los siguientes componentes:

Panel fotovoltaico.

Batería con indicador LED de carga.

Switch ajustable.

Sensor PIR (sensor infrarrojo pasivo).

Montaje ajustable de 0°-15°, para postes verticales y horizontales.



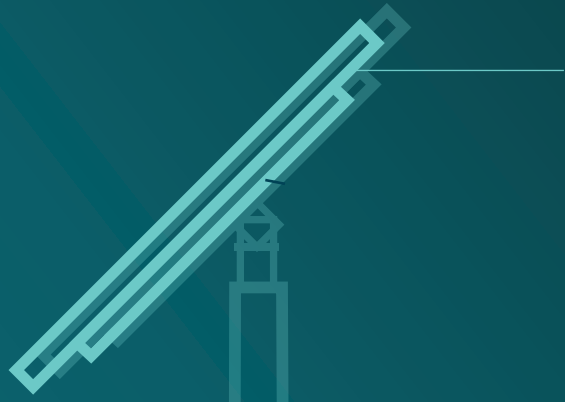

Celda fotovoltaica

Panel

Combina un alto rendimiento, capacidad de ordenación y eficiencia.

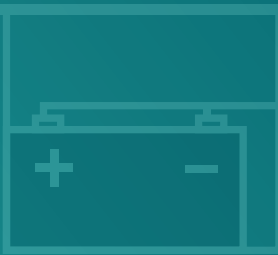





Subsistema del Panel PV

Panel 30-310W

Diseñado para el sistema de iluminación solar de Philips; el subsistema del panel PV incluye panel y conectores; el panel solar utiliza células solares de silicio policristalino y monocristalino que combina un alto rendimiento de Wp (Watts Peak), capacidad de ordenación y eficiencia.

Características:

Calidad de Philips, suministrada por fabricantes de primer nivel.

Personalización disponible.

Diseño Plug and Play para una fácil conexión e instalación.



Panel Mono-cristalino



Panel Poli-cristalino

Eficiencia - Celda	19%	17%
Eficiencia - Módulo/panel	15%	13%
Índice de precios de mercado	1.3	1

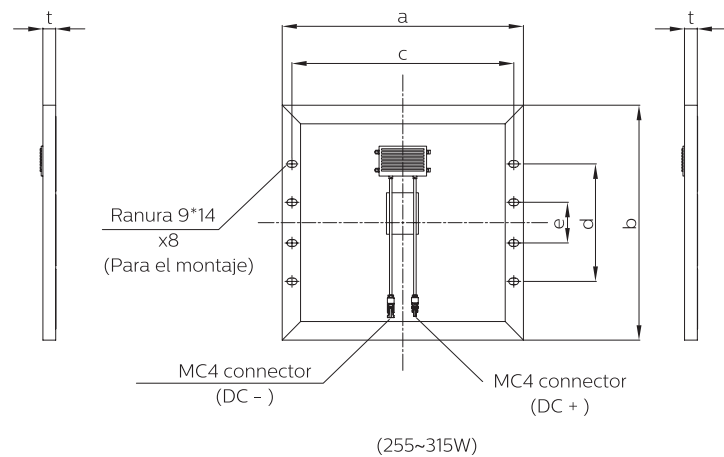
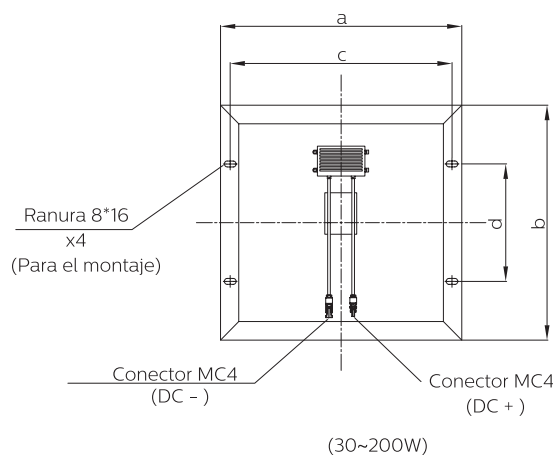

(Posición de la instalación y referencia de la dimensión)

Subsistema del Panel PV

Conectores

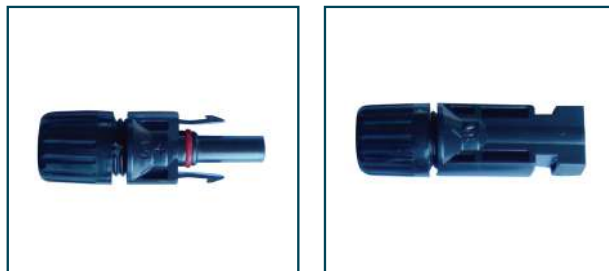

Características del conector:

Con una excelente resistencia al envejecimiento y resistencia a los rayos UV, se puede utilizar en entornos hostiles.

Sellado ambientalmente según IP67.

Rango de temperatura ambiente: -40~ + 85 °C .

Aplicación simple para conectar a través de acoplamiento.

Retroalimentación de acoplamiento táctil y audible.

Especificaciones

Descripción del Producto	Tipo No.	Salida de Potencia	Corriente en (Impp)	Voltaje en (Vmpp)	Cortocircuito (Isc)	Circuito abierto (Voc)	Temperatura de funcionamiento (°C)	Carga máxima (Pa)
30W 17V Subsistema de panel Vmpp17.9V	YL30P-36B 1/5	30	1.67	17.90	1.81	23.00	-40 a 85	5400
55W 17V Subsistema de panel Vmpp 18.39V	YL55P-36B 1/3	55	2.99	18.39	3.25	23.31	-40 a 85	5400
60W 17V Subsistema de panel Vmpp 17.9V	YL60P-36B 2/5	60	3.35	17.90	3.62	22.90	-40 a 85	5400
70W 17V Subsistema de panel Vmpp 17.89V	YL75P-36B 1/2	75	4.19	17.89	4.39	23.33	--40 a 85	5400
100W 17V Subsistema de panel Vmpp 18.22V	YL100P-36B 2/3	100	5.34	18.82	6.28	22.81	-40 a 85	5400
115W 17V Subsistema de panel Vmpp 18.0V	YL115P-36B 3/4	115	6.42	18.00	6.88	23.01	-40 a 85	5400
125W 17V Subsistema de panel Vmpp 20.16V	YL125P-36B 4/5	125	6.42	18.70	7.46	22.40	-40 a 85	5400
155W 17V Subsistema de panel Vmpp 18.93V	YL155P-4-36B	155	8.19	18.93	8.60	24.08	-40 a 85	5400
200W 36V Subsistema de panel Vmpp 38.99V	YL200P-72B 2/3	200	5.13	38.99	6.18	42.58	-40 a 85	5400
260W 30V Subsistema de panel Vmpp 30.72V	YL260P-4-60B	260	8.47	30.72	8.99	37.86		5400
305W 36V Subsistema de panel Vmpp 36.19V	YL310P-4-72B	310	8.35	37.13	8.97	44.99	-40 a 85	5400
310W 36V Subsistema de panel Vmpp 37.37V	YL315P-4-72B	315	8.43	37.37	9.08	45.04	-40 a 85	5400

Descripción del producto	Eficiencia	Cantidad de células	Peso Neto (kg)	a (mm)	b (mm)	c (mm)	d (mm)	e (mm)	t (mm)
30W 17V Subsistema de panel Vmpp17.9V	12.51%	4x9	3.0	666	360	625	180		35
50W 17V Subsistema de panel Vmpp 18.39V	14.80%	4x9	4.2	666	558	625	280		35
60W 17V Subsistema de panel Vmpp 17.9V	14.10%	4x9	5.0	666	639	625	329		35
70W 17V Subsistema de panel Vmpp 17.89V	14.55%	4x9	6.0	666	774	625	400		35
100W 17V Subsistema de panel Vmpp 18.22V	15.17%	4x9	8.2	666	990	625	720		35
115W 17V Subsistema de panel Vmpp 18.0V	15.35%	4x9	8.8	666	1125	625	580		35
125W 19V Subsistema de panel Vmpp 20.16V	16.29%	4x10	9.8	666	1244	625	800		35
155W 17V Subsistema de panel Vmpp 18.93V	16.28%	4x9	12.5	666	1476	625	902		35
200W 36V Subsistema de panel Vmpp 38.99V	15.68%	6x12	15.5	992	1318	942	800		35
260W 30V Subsistema de panel Vmpp 30.72V	15.98%	6x10	18.5	992	1640	942	1360		40
305W 36V Subsistema de panel Vmpp 36.19V	15.98%	6x12	23.5	992	1956	942	1676		40
310W 36V Subsistema de panel Vmpp 37.37V	16.23%	6x12	23.5	992	1956	942	1676		40

Información para orden

Descripción del producto	12NC	MOQ
30W 17V Subsistema de panel Vmpp17.9V	911401895501	1
50W 17V Subsistema de panel Vmpp 18.39V	911401895401	1
60W 17V Subsistema de panel Vmpp 17.9V	911401895301	1
70W 17V Subsistema de panel Vmpp 17.89V	911401895201	1
100W 17V Subsistema de panel Vmpp 18.22V	91401803702	1
115W 17V Subsistema de panel Vmpp 18V	911401803802	1

Descripción del producto	12NC	MOQ
125W 19V Subsistema de panel Vmpp 20.16V	911401894901	1
155W 17V Subsistema de panel Vmpp 18.93V	911401803902	1
200W 36V Subsistema de panel Vmpp 38.99V	911401804102	1
260W 30V Subsistema de panel Vmpp 30.72V	911401893901	1
305W 36V Subsistema de panel Vmpp 36.19V	911401893301	1
310W 36V Subsistema de panel Vmpp 37.37V	911401893401	1

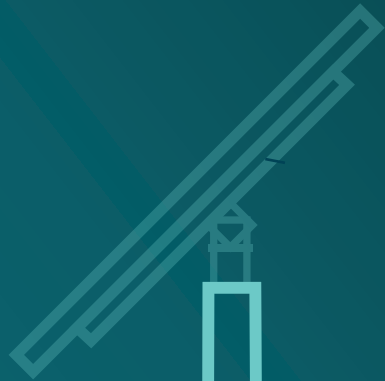

Batería

Larga vida útil y alto rendimiento en consumo.



Iluminación Solar 10



La batería de ácido-plomo regulada por válvula VRLA (Value Regulated Lead Acid) integra la tecnología de electrolitos de Gel para obtener una larga vida útil y alto rendimiento en descargas profundas. Se puede usar en un amplio rango de temperatura ambiente y mantener un buen rendimiento de entrada de potencia constante.



Características y beneficios:

- Contiene electrolito en gel, dando una vida útil de hasta 12 años.
- Excelente capacidad de restauración, el 95% de capacidad se recuperará en 24 horas, aún después de un cortocircuito.
- Baja tasa de descarga, menos del 3% al mes.
- Temperatura de operación -20°C a 55°C.
- Alta capacidad de absorción carga de corriente pequeña.
- Diseño a prueba de agua (patentado) que mantiene la batería en buen ambiente para una mayor vida útil.
- Tubo de ventilación que libera el gas de la batería hacia el exterior, para una operación segura de acuerdo a la certificación CE.

Especificaciones / Batería de gel

	BT12V	BT12V	BT12V	BT12V	BT12V	BT12V	BT12V	BT12V	BT12V
Capacidad de la batería a 77 ° F (25 ° C)	65Ah	80Ah	100Ah	120Ah	150Ah	180Ah	200Ah	220Ah	250Ah
Voltaje relacionado	12V	12V	12V	12V	12V	12V	12V	12V	12V
Tasa de descarga @ 10 h	6.5A, 10.8V	8.5A, 10.8V	10.0A, 10.8V	12.0A, 10.8V	15.0A, 10.8V	18.0A, 10.8V	20.0A, 10.8V	22.0A, 10.8V	25.0A, 10.8V
Tasa de auto-descarga promedio al mes, 77 ° F (25 ° C)	≤ 2%								
Rango de temperatura de operación	Carga		-20°C- 55°C						
	Descarga		-20°C- 55°C						
	Almacenaje		-20°C- 55°C						
Corriente de carga máxima	13A	17A	20A	24A	30A	36A	40A	44A	62.5A
Compensación de temperatura	36- 48mV/ °C /pcs								

Aviso: si la batería se almacenó más de 3 meses una vez que el voltaje es inferior a 12.5 V / 25 V, se recomienda recargar la batería.

*CC-Controlador de carga

	BT24V	BT24V	BT24V	BT24V	BT24V	BT24V	BT24V	BT24V	BT24V
Capacidad de la batería a 77 ° F (25 ° C)	65Ah	80Ah	100Ah	120Ah	150Ah	180Ah	200Ah	220Ah	250Ah
Voltaje relacionado	24V	24V	24V	24V	24V	24V	24V	24V	24Vv
Tasa de descarga @ 10 h	6.5A, 21.6V	8.5A, 21.6V	10.0A, 21.6V	12.0A, 21.6V	15.0A, 21.6V	18.0A, 21.6V	20.0A, 21.6V	22.0A, 21.6V	25.0A, 21.6V
Tasa de auto-descarga promedio al mes, 77 ° F (25 ° C)	≤ 2%								
Rango de temperatura de operación	Carga		-20°C- 55°C						
	Descarga		-20°C- 55°C						
	Almacenaje		-20°C- 55°C						
Corriente de carga máxima	13A	17A	20A	24A	30A	36A	40A	44A	62.5A
Compensación de temperatura	36- 48mV/ °C /pcs								

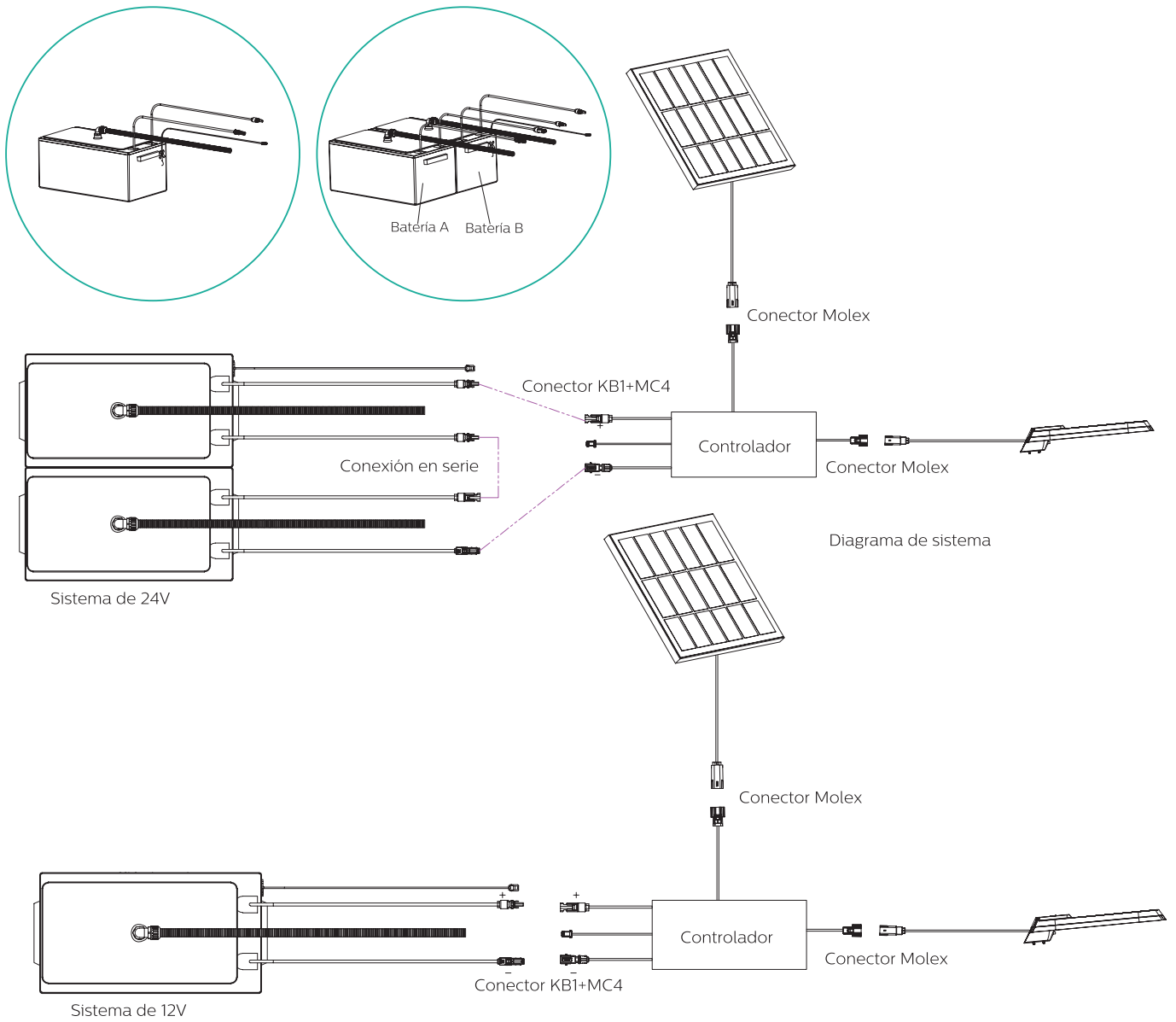

Dimensiones

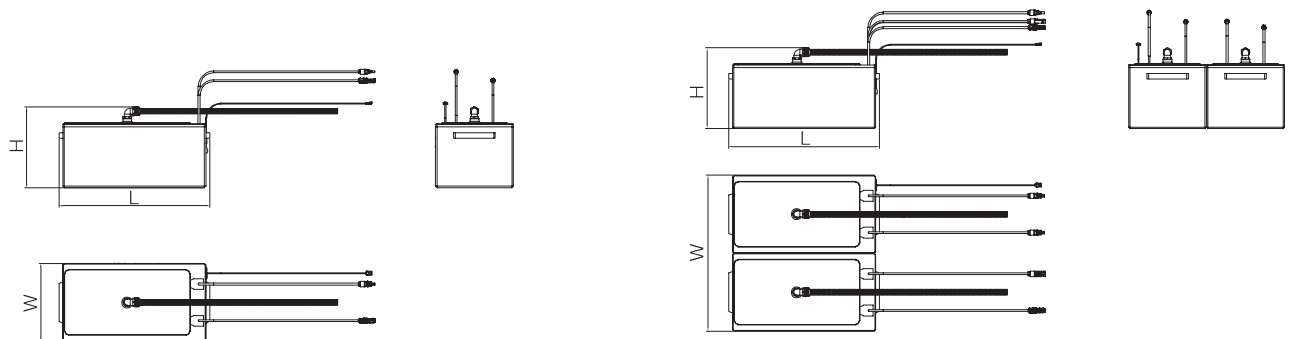

*CC-Controlador de carga



MC4

Características del conector:

Con una excelente resistencia al envejecimiento y resistencia a los rayos UV, se puede utilizar en entornos hostiles.

IP67

Temperatura de operación: -40° + 85°C.

Instalación fácil y segura a través de un acoplamiento con empuje para la terminación del cable.

Mecanismo de cierre para acoplar/desacoplar firmemente con un indicar táctil y audible.



KB1

Información para orden

Sub-sistema de batería de 12V	12NC	Modelo	Voltaje de sistema nominal	IP	Tipo de montaje	Peso neto (kg)	Peso bruto (kg)	Dimensión del producto L x A x A (cm)	Dimensión del empaque L x A x A (cm)
XGS321 12V/65Ah IP68 gel battery subsys	911401897801	6-CNJ-65	12V	68	In-ground	20.60	21.50	35x16.6x235	38x19.5x27
XGS321 12V/80Ah IP68 gel battery subsys	911401897901	6-CNJ-80	12V	68	In-ground	26.30	27.30	32.9x17.2x27.3	36x20x30.5
XGS321 12V/100Ah IP68 gel battety subsys	911401898001	6-CNJ-100	12V	68	In-ground	30.10	31.00	32.9x17.2x27.3	36x20x30.5
XGS321 12V/120Ah IP68 gel battery subsys	911401898101	6-CNJ-120	12V	68	In-ground	37.50	38.50	40.6x17.4x26.6	43.5x20x30.3
XGS321 12V/150Ah IP68 gel batlery subS)'S	911401898201	6-CNJ-150	12V	68	In-ground	42.50	43.50	48x17x30	51x20x33.5
XGS321 12V/180Ah IP68 gel battery subsys	911401898301	6-CNJ-180	12V	68	In-ground	56.00	57.50	52.2x23.8x21.8	53.5x25.3x32
XGS321 12V/200Ah IP68 gel battery subsys	911401898401	6-CNJ-200	12V	68	In-ground	59.00	61.00	52.2x23.8x21.8	53.5x25.3x32
XGS321 12V/220Ah IP68 gel battery subsys	911401898501	6-CNJ-220	12V	68	In-ground	59.50	61.50	52.2x23.8x21.8	53.5x25.3x32
XGS321 12V/250Ah IP68 gel battery subsys	911401898601	6-CNJ-250	12V	68	In-ground	68.00	70.00	52x26.9x22	53.5x28.4x32

Sub-sistema de batería de 12V	12NC	Modelo	Voltaje de sistema nominal	IP	Tipo de montaje	Peso neto (kg)	Peso bruto (kg)	Dimensión del producto L x A x A (cm)	Dimensión del empaque L x A x A (cm)
XGS322 24V/65Ah IP68 gel battery subsys	911401898801	6-CNJ-65	24V	68	In-ground	41.20	43.00	35x33.2x235	38x39x27
XGS322 24V/80Ah IP68 gel battery subsys	911401898901	6-CNJ-80	24V	68	In-ground	52.60	54.60	32.9x34.4x27.3	36x40x30.5
XGS322 24V/100Ah IP68 gel battery subsys	911401899001	6-CNJ-100	24V	68	In-ground	60.00	62.00	32.9x34.4x27.3	36x40x30.5
XGS322 24V/120Ah IP68 gel battery subsys	911401899101	6-CNJ-120	24V	68	In-ground	75.00	77.00	40.6x34.8x26.6	43.5x40x30.3
XGS322 24V/150Ah IP68 gel battery subsys	911401899201	6-CNJ-150	24V	68	In-ground	85.00	87.00	48x34x30	51x40x33.5
XGS322 24V/180Ah IP68 gel battery subsys	911401899301	6-CNJ-180	24V	68	In-ground	112.00	115.00	52.2x47.6x21.8	53.5x50.6x32
XGS322 24V/200Ah IP68 gel battery subsys	911401899401	6-CNJ-200	24V	68	In-ground	118.00	122.00	52.2x47.6x21.8	53.5x50.6x32
XGS322 24V/220Ah IP68 gel battery subsys	911401899501	6-CNJ-220	24V	68	In-ground	119.00	123.00	52.2x47.6x21.8	5.5x50.6x32
XGS322 24V/250Ah IP68 gel battery subsys	911401899601	6-CNJ-250	24V	68	In-ground	136.00	140.00	52x53.8x22	53.5x56.8x32

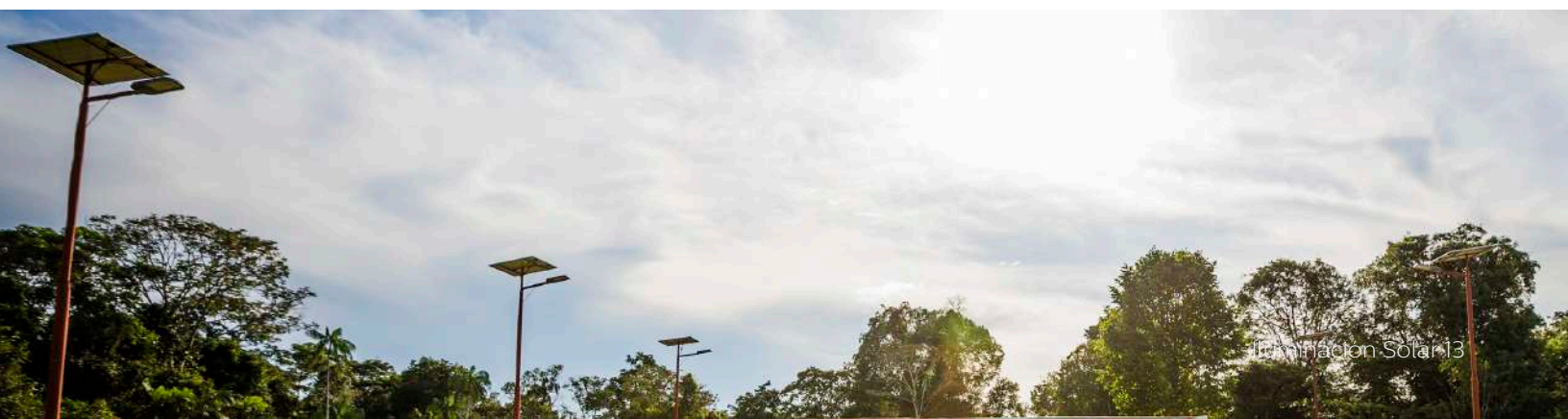



Subsistema de batería (en poste con CC*)

Batería VRLA

La batería de ácido - plomo regulado por válvula VRLA (Value Regulated Lead Acid) integra tecnología de electrolito en gel con larga vida útil, alto rendimiento en descarga profunda; se puede usar en un amplio rango de temperatura ambiente y mantener un buen rendimiento de entrada de potencia constante.



Características, ventajas y beneficios:

El electrolito de gelatina, con una vida útil de 12 años en servicio flotante sin acidificación a 77 ° F (25 ° C), resulta en una buena capacidad de reciclaje.

El electrolito de baja densidad desacelera la corrosión de la rejilla y garantiza una larga vida útil.

Separador europeo PVC-SiO2 especializado para batería de gel con baja resistencia interna y alta porosidad.

El diseño de batería húmeda con electrolito adicional garantiza una buena conducción y emisión térmica.

El diseño de rejillas radiales con sustancias activas mejora la capacidad de carga y el rendimiento.

Alta capacidad de recuperación, tiempo y ahorro de energía.

Cobertura de ABS grueso (ignífugo), diseño robusto de anti-vibración, menos fugas y abultamiento durante el transporte y la operación, seguro y confiable.

Especificaciones / Batería de gel

	BT 12V	BT12V	BT12V	BT12V	BT12V	BT12V	BT12V	BT12V
Capacidad de la batería a 77 ° F (25 ° C)	50AH	65AH	80AH	100AH	120AH	150AH	200AH	250AH
Voltaje relacionado	12V	12V	12V	12V	12V	12V	12V	12V
Tasa de descarga @ 10 h	5.0A,10.8V	6.5A,10.8V	8.5A,10.8V	10.0A,10.8V	12.0A,10.8V	15.0A,10.8V	20.0A,10.8V	25.0A,10.8V
Tasa de auto-descarga promedio al mes, 77 ° F (25 ° C)	≤2%							
Rango de temperatura de operación	Carga	-20°C ~ 50°C						
	Descarga	-10°C ~ 50°C						
	Almacenaje	-20°C ~ 50°C						
Corriente de carga máxima	10A	13A	17A	20A	24A	30A	40A	62.5A
Compensación de temperatura	18- 24mV/ °C /pcs							

Subsistema de batería (en poste con CC*)

Caja



120/150/200/250 Ah



50/65/80/100 Ah

Características y ventajas:

Cubierta de acero antirrobo para la batería fija en el poste con tornillo.

Fácil instalación para posible reubicación.

Ideal para ambientes con lluvia extrema.

Envoltorio de lámina de acero.

Espesor: cuerpo de 2 mm y cubierta de 1.2 mm.

Color: blanco RAL9010.

*CC-Controlador de carga



Características del conector:

Con una excelente resistencia al envejecimiento y resistencia a los rayos UV, se puede utilizar en entornos hostiles.

IP67.

Temperatura de operación: -40- + 85°C.

Instalación fácil y segura a través de un acoplamiento con empuje para la terminación del cable.

Mecanismo de cierre para acoplar/desacoplar firmemente con un indicador táctil y audible.

Indicación de conexión táctil y audible.



Conector al panel



Conector a la luminaria

Información para orden

Descripción	12NC	Modelo	IP (caja)	Peso neto (kg)	Peso bruto (kg)	Dimensión del producto L x A x A (cm)	Dimensión del empaque L x A x A (cm)
50AH/12V battery subsys CC D2D 6-CNJ	911401826001	6-CNJ-50	21	34.5	36.7	540x238x265	578x349x370
65AH/12V battery subsys CC D2D 6-CNJ	911401826301	6-CNJ-65	21	36.5	38.7	540x238x265	578x349x370
80AH/12V battery subsys CC D2D 6-CNJ	911401826101	6-CNJ-80	21	40.5	42.7	540x238x265	578x349x370
100AH/12V battery subsys CC D2D 6-CNJ	911401826201	6-CNJ-100	21	43.5	45.7	540x238x265	578x349x370
120AH/12V battery subsys CC D2D 6-CNJ	911401826801	6-CNJ-120	21	63.5	67.5	710x386x316	735x515x450
150AH/12V battery subsys CC D2D 6-CNJ	911401826901	6-CNJ-150	21	66.5	70.5	710x386x316	735x515x450
200AH/12V battery subsys CC D2D 6-CNJ	911401827001	6-CNJ-200	21	85.5	89.5	710x386x316	735x515x450
250AH/12V battery subsys CC D2D 6-CNJ	911401827101	6-CNJ-250	21	95.5	99.5	710x386x316	735x515x450

Aviso: OCU Gen 3.0 MPPT CC Eco está integrado con la caja de la batería en el poste, no se necesita controlador de carga adicional. Para obtener más información, consulte la especificación de OCU Gen 3.0 MPPT CC Eco.

*CC-Controlador de carga



Ambiente	Diseño de tiempo de vida	10 años a 25 ° C
Mecánico	Indicadores LED	Indicación LED para el estado del sistema: Bat / PV / Carga, capacidad de la batería visible
Certificaciones	Estándares	EN62109-1: 2010 EN50530: 2010-4 + A1: 2010-3 IEC 60529-1: 2001 (Ed. 2.1) IEC 62109-1: 2010 (cláusula 6.3)
Estándares	Certificaciones	CE / CQC / Eficiencia MPPT Declaración conforme a RoHS & Reach Informe de prueba IP67
Mecánica	Nivel de IP del gabinete	IP67
	Terminal	Plug and Play
Ambiental	Temperatura de Operación	-40 ° C ~ + 60 ° C
	Temperatura de almacenamiento	-40 ° C ~ + 85 ° C
	Humedad	10% - 95% sin condensación
	Tropicalización	Encapsulación de poliuretano
Protecciones electrónicas	Protecciones electrónicas	Cortocircuito de matriz fotovoltaica, sobrevoltaje fotovoltaico
		Polaridad inversa PV
		Polaridad inversa de la batería
		Transitorios de alto voltaje
		Corriente inversa en la noche
Recarga de baterías	Tipos de batería	Inundado / Gel / AGM, LiFePO4
	Carga de 4 etapas	Ácido de plomo: 4 etapas; LiFePO4: 2 etapas
	Sensor de temperatura remoto	Sí
	Compensación de temperatura	Sí
	Compensación de caída de voltaje de cable	Sí
	Compensación de temperatura	-25mV / ° C para batería de 12V / -50mV / ° C para batería de 24V
	Rango de temperatura	-35 ° C ~ 55 ° C para el ácido de plomo, -5 ° C ~ 60 ° C para la carga, -20 ° C ~ 60 ° C para la descarga de LiFePO4
	Recuperación automática desde el modo de hibernación del sistema	Sí
Puesta en servicio y registro de datos	Puesta en servicio y registro de datos	Puerto RS485 para puesta en marcha y lectura de datos
		3 horas de registro predeterminado por 1 semana
Control de iluminación automático	Control de iluminación automático	Modo de control local

Información para orden

Descripción	12NC	Tamaño de producto (cm)	Peso neto (kg)	Tamaño de empaque (kg)	Peso bruto (kg)	Cantidad / caja exterior
OCU Gen 3.0 MPPT CC ProEC 12/24V 13A 4H	911401891901	19.2x7.5x4.3	1	53.5x51.5x19.5	23	20
OCU Gen 3.0 MPPT CC ProEC 12/24V 13A 6H	911401892001	19.2x7.5x4.3	1	53.5x51.5x19.5	23	20
OCU Gen 3.0 MPPT CC ProEC 12/24V 13A 8H	911401892201	19.2x7.5x4.3	1	53.5x51.5x19.5	23	20
OCU Gen 3.0 MPPT CC ProEC 12/24V 13A 10H	911401892301	19.2x7.5x4.3	1	53.5x51.5x19.5	23	20
OCU Gen 3.0 MPPT CC ProEC 12/24V 13A 12H	911401892401	19.2x7.5x4.3	1	53.5x51.5x19.5	23	20
OCU Gen 3.0 MPPT CC ProEC 12/24V 13A D2D	911401892501	19.2x7.5x4.3	1	53.5x51.5x19.5	23	20



Nuestra selección de baterías aseguran el mejor rendimiento

Variable/tipo	Gel	AGM	Ni-Zn	LiFePO4	Lithium Ion	Lead Crystal	Silicone Power
Voltaje de celda	2V	2V	1.6V	3.2V	3.6 / 3.85 V	2V	2V
Densidad de energía volumétrica	60-75Wh/L	60-75Wh/L	170Wh/L	210Wh/L	250-693Wh/L	80-100Wh/L	NA
Densidad de energía por peso	30-50Wh/kg	30-50Wh/kg	60Wh/kg	120Wh/kg	100-265Wh/kg	40-60Wh/kg	45-55Wh/kg
Rango de energía	-20-+50 ° C	-20-+50 ° C	-20-+60 ° C	-20-+60 ° C	0-45 ° C	-40-+65 ° C	-40-+70 ° C
Ciclo de vida 80% DOD	800 ~ 900	400 ~ 500	900 ~ 1000	2000	1900	900 ~ 1000	1000
Autodescarga/Mes	5-10%	3-10%	1%	5-10%	2%	2-3%	2-3%
Efecto memoria	No	No	No	No	No	No	No
Precio energía (USD/Wh)	0.12	0.1	0.5	0.36	0.27	0.15	NA
Tiempo de carga	8 horas	8 horas	4 horas	1-2 horas	2-3 horas	2-6 horas	2-8 horas



Controlador

Cargador de batería avanzado para sistemas de iluminación solar fuera de la red.

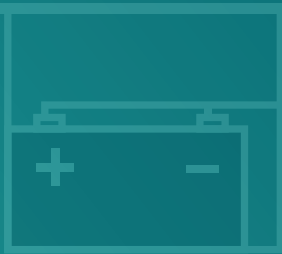



Controlador de carga solar fuera de la red (OCU*) Gen 3.0 Controlador de carga con rastreo de punto de potencia máxima

OCU Gen 3.0
MPPT CC Eco

El controlador de carga solar fuera de la red (OCU) con función de rastreo de punto de potencia máxima MPPT es un cargador de batería avanzado para sistemas de iluminación solar fuera de la red. El controlador presenta un algoritmo líder e inteligente de rastreo que maximiza la recolección de energía del panel fotovoltaico y proporciona control de carga para evitar la descarga excesiva de la batería.

El OCU Gen 3.0 MPPT CC está especialmente diseñado para aplicaciones fotovoltaicas profesionales en sistemas de iluminación solar fuera de la red. El sensor de temperatura de la batería adherido a él y su proceso de carga se ha optimizado para una mayor duración de la batería y un mejor rendimiento del sistema. El producto está encapsulado en poliuretano para protegerlo del medio ambiente y prevenir la invasión (IP67), puede ser comisionada y accesible por los usuarios a través de un ordenador personal móvil.



*OCU-Off grid Control Unit



Iluminación Solar 20

Aplicación típica

Sistema autónomo de iluminación solar fuera de la red.

Características y ventajas:

Maximiza la recolección de energía

Eficiencia MPPT de clase mundial de hasta 99% (+ 20% de eficiencia mayor que el controlador de carga PWM) y eficiencia electrónica de hasta 97% para maximizar la cosecha de energía solar, eficiencia certificada por DEKRA.

Pérdidas de potencia extremadamente bajas (máx. 25 mA para el sistema de 12V y máx. 15 mA para el sistema de 24V) para aumentar la durabilidad en ausencia de la luz del día y reducir el costo de reposición de la batería. Mejor rendimiento a bajos niveles de radiación solar.

Maximiza la recolección de energía

Propósito general (todo el tiempo encendido).
Del anochecer al amanecer (predeterminado).
Temporización predeterminada (permite a los usuarios preestablecer horas de trabajo después del anochecer).
Modo de trabajo tarde-mañana (el funcionamiento del sistema de iluminación se activa una vez que anochece y las horas de trabajo duran hasta antes del amanecer y permite a los usuarios preestablecer horas de trabajo después del anochecer y antes del amanecer *)

Conectores delgados e infalibles

La dimensión compacta lo hace más fácil de instalar.

Altamente confiable

Vida útil > 10 años.

Capacidad de autorecuperación

Incluso cuando el voltaje de la batería es inferior a 8V, aún podría recargarse desde la etapa de precarga para proteger la batería.

Plenamente accesible

Permite al usuario poner en marcha y acceder al controlador de carga y al sistema a través del puerto RS485 al PC móvil, hacer la configuración actualizable después de la instalación.

Visibilidad

Los indicadores LED lo hacen visible para los usuarios con el estado de operación del sistema.

Registro de datos*

Registro de los principales parámetros de funcionamiento del sistema de iluminación solar y un máximo de 8 semanas de registro de datos (corriente de voltaje del panel, corriente de voltaje de la batería, registra la temperatura, la cosecha y consumo diario de energía).

Especificaciones

Eléctrica	Eficiencia máxima MPPT	> 99%
	Autoconsumo	<15mA (24V); <25mA (12V)
	Voltaje nominal de la batería	12V/24V auto
	Máxima Potencia de carga de la batería	13A
	Nominal Max. potencia de entrada PV	Sistema de batería 12V -190 Wp, batería de 24V
	Rango de voltaje de la batería	Voltaje máximo de la batería 32V
	Max. Voltaje de circuito abierto de PV	55V
	Protección contra sobretensiones transitorias	Terminal PV: DM: 2KV; CM: 4KV
Mecánica	Dimensiones	192X75X43 mm
	Peso	Eco: 970 +/- 30g
Modo de trabajo múltiple	Perfil de trabajo múltiple	Propósito general (encendido continuo)
		Atardecer hasta el amanecer (predeterminado) (1 SKU)
		Temporización predeterminada (horas de trabajo preestablecidas son activadas después del anochecer) (9 SKU)
		Modo de trabajo noche-mañana (horas de trabajo preestablecidas que se activan después del anochecer y las horas de trabajo duran hasta antes del amanecer)



Unidad de control solar fuera de la red 20A (XJS301)



Características:

A prueba de agua y de polvo, sistema IP65.
Conectores infalibles y Plug and Play.
Compensación de temperatura de la batería.
Diseño delgado y fácil de instalar dentro del poste.
Control inteligente de iluminación con detección de anochecer / amanecer .
Amplio rango de temperatura de trabajo.
Buena protección de seguridad.
Selección del modo de trabajo de carga múltiple
- Modo noche / mañana
- Modo atardecer / amanecer
- Modo controlador estándar
Puerto de comunicación externo RS485, para configuración y control remoto.
Carga de tres etapas.
Carga a granel.
Carga de voltaje constante.
Carga de flotación.

Especificaciones:

	Unidad de control solar fuera de la red 20A (XJS301)
Corriente máxima de carga	20A
Corriente máxima de descarga	10 A
Voltaje del sistema de la batería	12V / 24V automático
Grado de impermeabilidad	IP65 (excluyendo el terminal a la tensión del cable de CA)
Protección contra sobretensión de la batería	16 V a 12 V, 32 V a 24 V
Rango de temperatura ambiente	-30.C - 55.C
Protección del sistema	Clase I
Tipo de Batería	GEL / AGM
Compensación de temperatura	Célula -5mV / .C / -30mV / .C / 12V / -60mV / .C / 24V
Anticorrosión	500 horas de prueba de rocío de sal
Eficiencia MPPT	Eficiencia máxima > 99%
Entrada máxima de PV	560WP
Control remoto	Interfaz de control remoto
Función de protección	PV batería para invertir la polaridad, revertir la sobrecarga, revertir la descarga y sobrecarga de la batería en la noche

Dimensiones (mm)

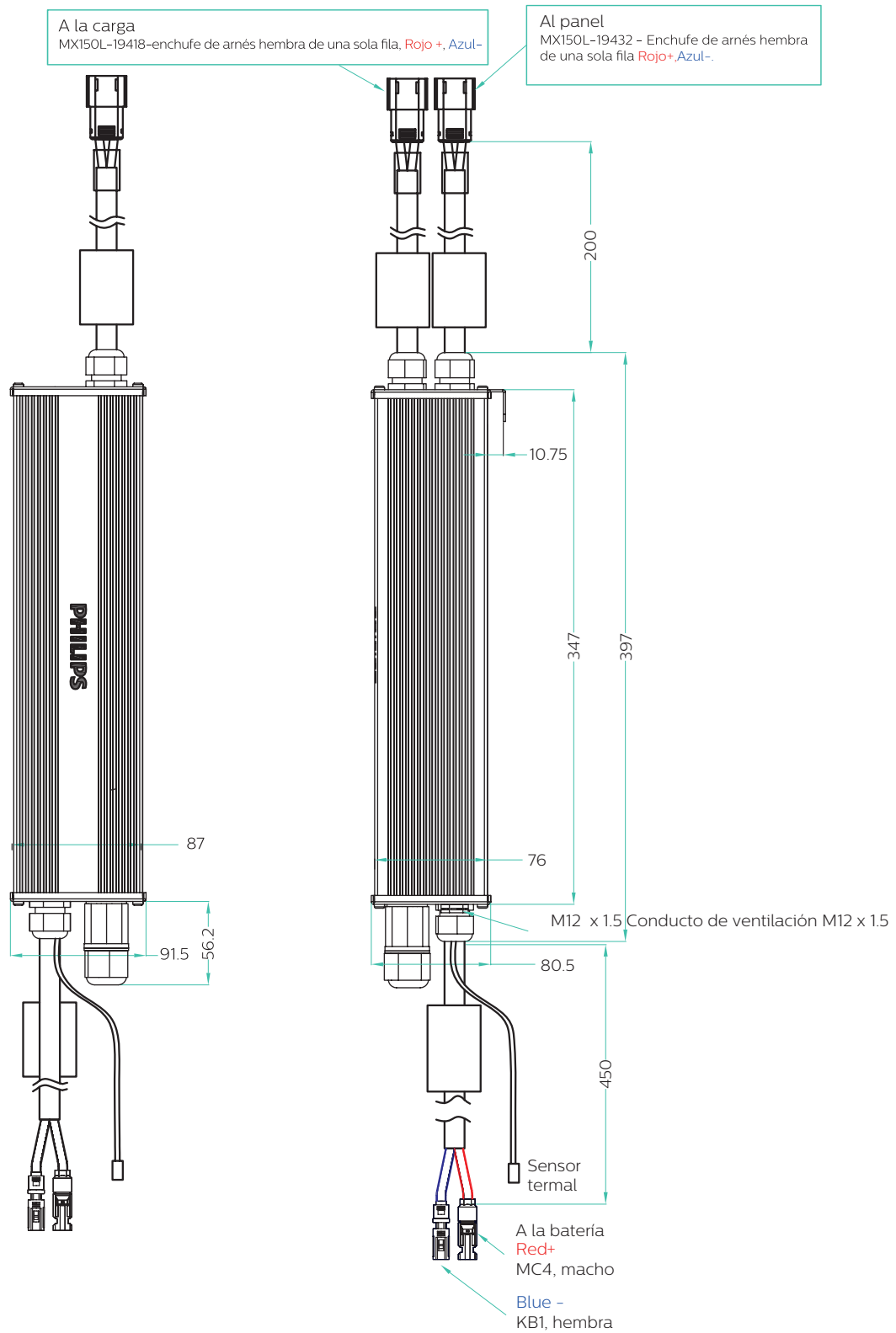

Información para orden

Descripción	12NC	Tamaño de producto (cm)	Peso neto (kg)	Tamaño de empaque interior (cm)	Peso bruto de empaque interior (kg)	Tamaño de empaque exterior (cm)	Peso bruto (kg)
XJS301 OCU MPPT CC 12/24V 20 ^a Max D2D	911401896701	40x8.7x7.6	3.15	51x16.6x12.5	3.75	53x35x28	16



Unidad de control híbrida Gen 2 (HCU 150B)



Características:

A prueba de agua y polvo, sistema IP65 (conector de red de CA excluido).
Conectores infalibles Plug and Play.
Compensación de temperatura de la tensión de carga de la batería.
Diseño delgado para una fácil instalación dentro del poste.
Cambia automáticamente al modo de CA una vez que la capacidad de la batería es insuficiente.
Control de iluminación inteligente con detección de anochecer / amanecer.
Amplio rango de temperatura de trabajo.
Mayor nivel de protección contra sobretensiones, hasta 10KV.
La red de CA podría soportar la carga de forma independiente incluso sin batería.
Carga sincronización inteligente de encendido / apagado con señal de red de CA.
Buena protección de seguridad.
Selección del modo de trabajo de carga múltiple;
- Modo noche / mañana
- Modo atardecer / amanecer
- Modo controlador estándar
Prioridad configurable en el modo de red de CA o modo de batería.
Puerto de comunicación externa RS485, configuración fácil y control remoto.

Especificaciones:

	Unidad de control solar fuera de la red 20A (XJS301)
Corriente de carga máxima	20A
Corriente de descarga máxima	10A
Potencia de salida máxima	135W @ HCU-150B
Voltaje del sistema	12V / 24V automático
A prueba de agua	IP65 (voltaje de terminal a línea excluido)
Protección contra sobre voltaje de la batería	16V@12V, 32V@24V
Tensión de entrada nominal de CA	100-240 V AC 50 / 60Hz
Protección contra sobrecarga	Modo diferencial: 3KV; modo común: 10KV
Rango de temperatura ambiente	-30° C-55°C
Protección del sistema	Clase I
Tipo de Batería	Gel / AGM
Compensación de temperatura	-30mV/°C /12V, -60mV/°C /24V
Anticorrosión	500 horas de prueba de rocío de sal
Eficiencia MPPT	Eficiencia máxima > 99%
Control remoto	Interfaz de control remoto
Entrada máxima de PV	560WP
Función de protección	Polaridad PV / polaridad de la batería polaridad inversa / Sobrecarga / corriente inversa en la noche / sobrecarga y descarga de la batería

Dimensiones (mm)

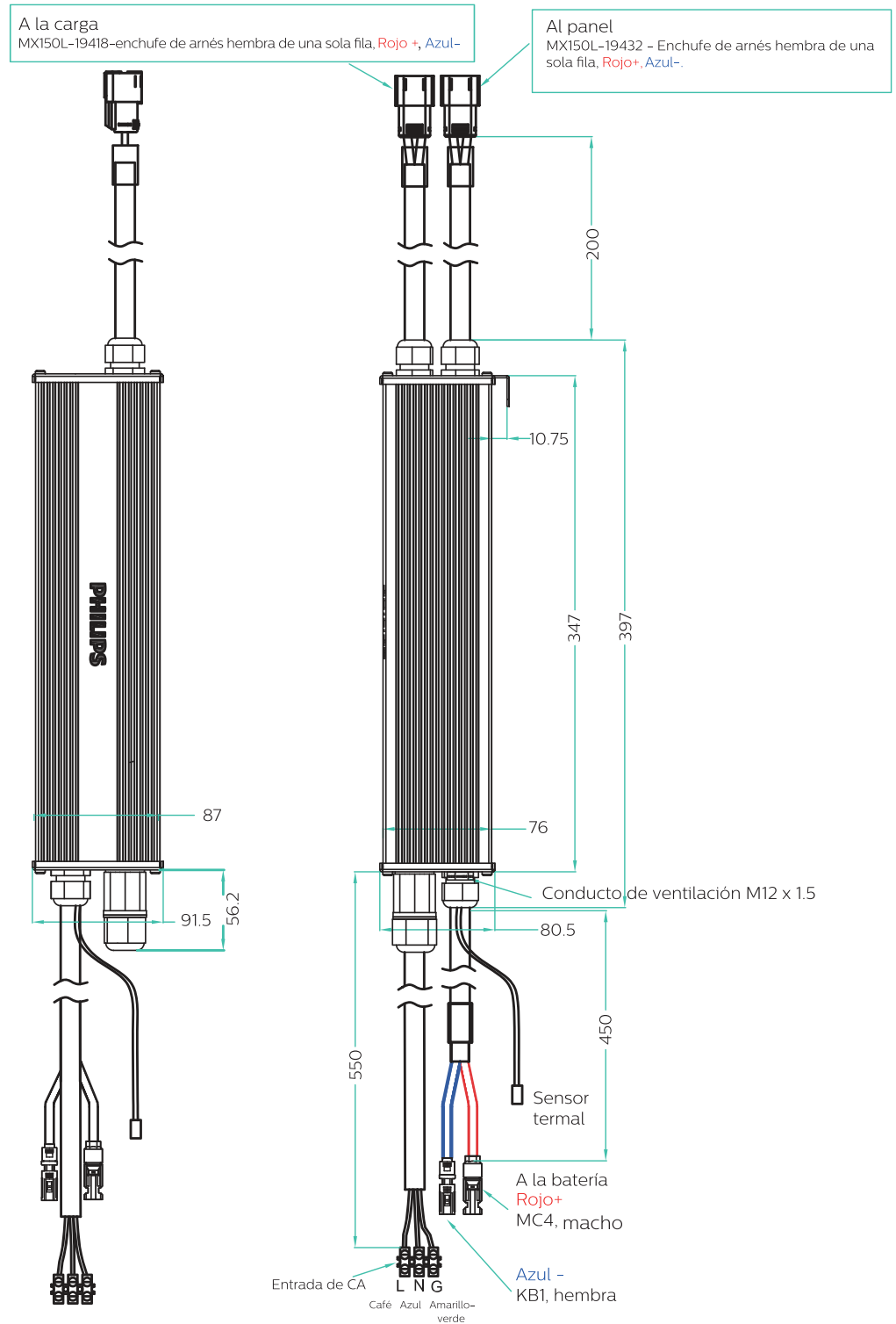

Información para orden

Descripción	12NC	Tamaño de producto (cm)	Peso neto (kg)	Tamaño de empaque interior (cm)	Peso bruto de empaque interior (kg)	Tamaño de empaque exterior (cm)	Peso bruto (kg)
HCU150B 12 / 24V 20A Máx. D2D 12.2 / 24.4	911401878701	40x8.7x7.6	3.35	51x16.6x12.5	3.95	53x35x28	16



Luminaria

Actualización a iluminación LED, ahorrando energía, costos de mantenimiento y operación.



Iluminación Solar 26



SOLITIQ



Iluminación Solar **SunStay**



SunStay, la iluminación solar todo en uno, ofrece un alto brillo con el bajo riesgo de apagón. Con sensor de movimiento que modica la iluminación de acuerdo con la presencia humana, es la verdadera clase de iluminación solar verde e inteligente.

Características y beneficios:

Fácil de instalar

- Puede instalarse en postes verticales o en brazos horizontales con ángulo ajustable de 0 a 15 grados.

Larga vida útil

- Batería LiFePO₄ que puede alcanzar una larga vida útil y un alto estándar de seguridad.

Sensor PIR inteligente para ahorro de energía

- El sensor PIR incorporado puede detectar el movimiento de las personas para ahorrar energía al atenuar la luz.

Seguridad

- Autodiagnóstico con indicadores LED de batería en carga y descarga.



Estructura SunStay:

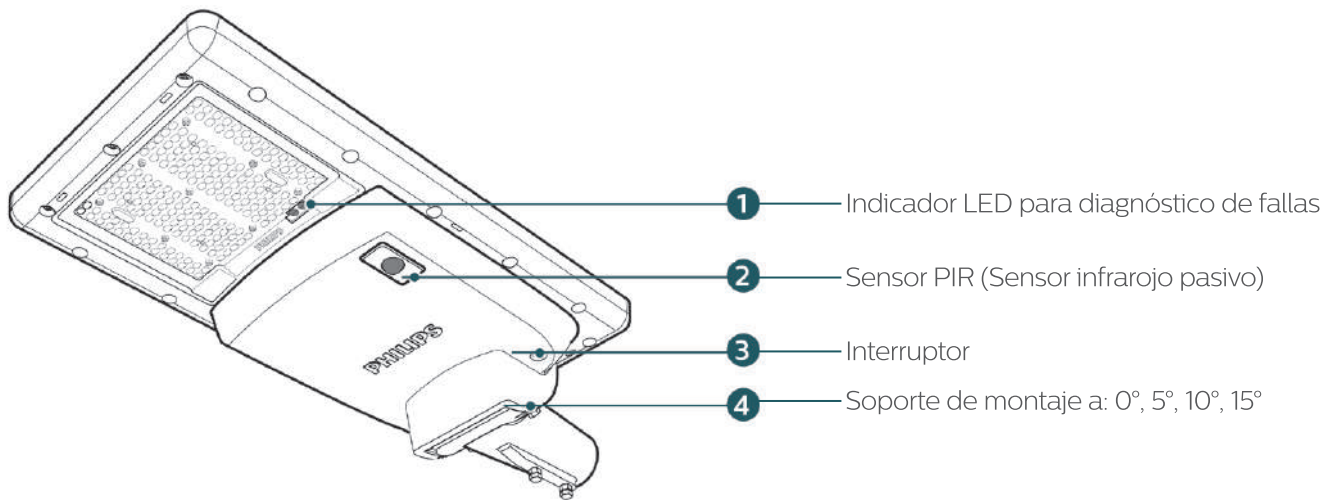

Guía de Instalación

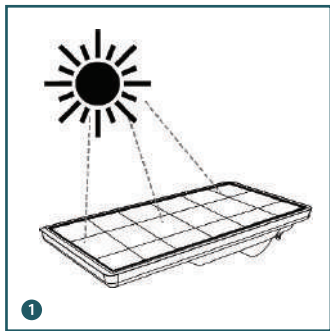

Ajuste la orientación del panel solar a la trayectoria del sol para cargar la batería por completo.

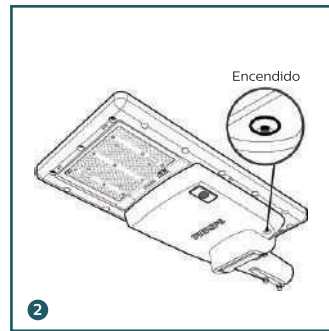

Instale y encienda el producto sin oscuridad.

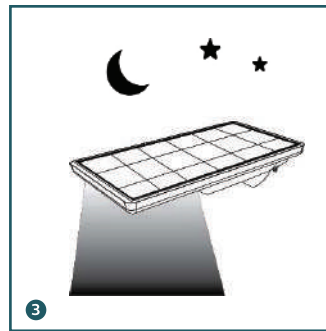

El panel solar detecta la oscuridad y se enciende durante la noche automáticamente.

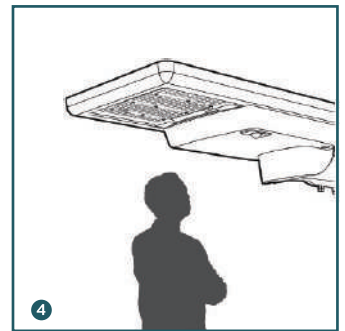

El sensor PIR detecta el movimiento del cuerpo humano para cambiar los niveles de iluminación.

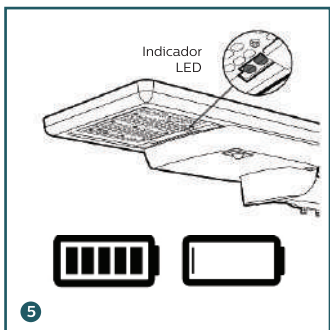

Para el autodiagnóstico, los indicadores LED comparten el estado de la batería.

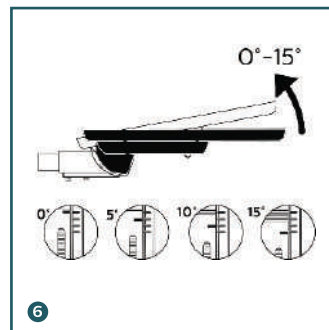

Cuenta con marcas de montaje inteligentes, el ángulo se puede ajustar fácilmente.



Se puede instalar en postes verticales o brazos horizontales.



Las áreas más adaptables están alrededor del ecuador.

Dimensiones (mm)

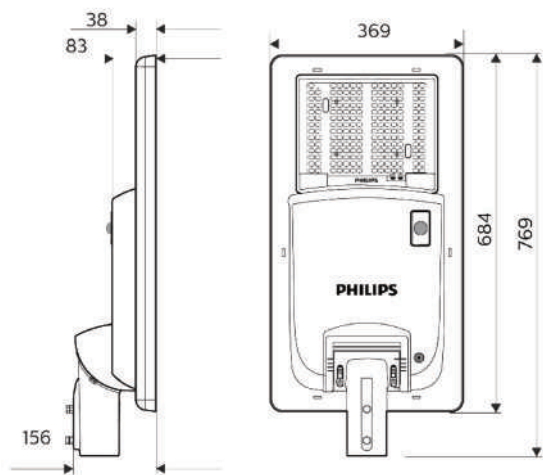

Altura de instalación:

La altura máxima recomendada de instalación, para el SunStay de 2000lm es de 5 metros y para el SunStay de 300lm es de 6 metros, para su mejor rendimiento.

Aplicaciones



Vías de clase A y B



Áreas rurales



Parques



Industrias y escuelas

Distribución de Luz

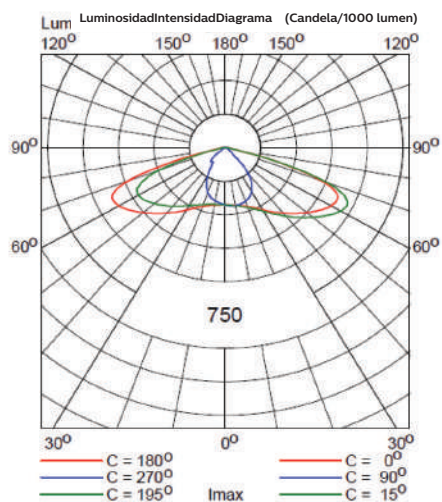

Especificaciones:

	Sunstay 2000lm	SunStay 3000lm	SunStay 4500lm
Potencia del sistema	12 V DC, 11 vatios (+/- 10%)	12 V DC, 17 vatios (+/- 10%)	12 V DC, 17 vatios (+/- 10%)
Salida de lúmenes	> 2 000 lm	> 3 000 lm	4500 lm
Eficacia	> 175 lm / W		
Capacidad del módulo de panel solar	12 V, 28 pico voltaje	12 V, 35 pico voltaje	12 V, 35 pico voltaje
Tipo de celda solar	Policristalino		
Tipo de Batería	Ferrofosfato de litio, LiFePo4		
Capacidad de la batería	> 170 Wh	> 256 Wh	> 256 Wh
Carga electrónica	Cargador MPPT integrado con driver		
Eficiencia de la carga	> 90%		
Eficiencia del driver	> 90%		
Rango IP	IP 65		
Carcasa	Aluminio fundido a presión		
Cubierta	Cubierta de policarbonato estabilizado a UV		
Temperatura de color	Típico 3000 K/ 4000 K / 5700 K		
CRI	> 70		
Sensor de movimiento	Sensor PIR incorporado		
Interruptor Encendido - Apagado	Sí		
Indicador LED de carga y descarga	Sí		
Montaje	Opciones de montaje en poste horizontal y vertical		
Ángulo de inclinación ajustable [Deg]	0 - 15° grados ajustables		
Diámetro de montaje externo (mm)	48 - 60 mm		
Rango de temperatura de funcionamiento para motor de luz	0 a 35 °C		
Funcionamiento en humedad	Hasta 95%		
Altura máxima recomendada de poste	5.0 metros sobre el suelo	6.0 metros sobre el suelo	7.0- 8.0 metros sobre el suelo
Certificación	CE		

Perfil de atenuación

Primeras 5 horas desde el atardecer: sensor habilitado.

Próximas 5 horas: sensor desactivado con brillo 30% fijo.

Siguiente: sensor habilitado hasta el amanecer.

Información para orden

12 NC	Descripción	Cantidad por caja (pza)	Peso del Producto (kg)	Temperatura Color
919515812387	BRP710 LED20 CW MR S1 12V LFP AIO Solar Equip	1	9	5700K
919515812388	BRP710 LED30 CW MR S1 12V LFP AIO Solar Equip	1	10.5	5700K
919515812983	BRP710 LED30 NW MR 12V LFP AIO Solar	1	10.5	4000K
919515812971	BRP710 LED30 WW MR 12V LFP AIO Solar	1	10.5	3000K
919515813567	BRP710 LED45 CW MR S1 12V FD30 Solar	1	10.5	5700K



La versión solar Tango G2 LED es un reflector LED de uso general que funciona con energía solar para diversas aplicaciones de iluminación, para áreas, publicidad, comunidades y otras aplicaciones generales. Los reflectores LED Tango G2 incorporan una fuente de luz LED, un sistema óptico, un disipador de calor y un controlador en una carcasa compacta. Su disipador de calor especialmente diseñado incorpora estética y funcionalidad para garantizar la confiabilidad y una larga vida útil. Aprovecha la tecnología LED que proporciona ahorro de energía y una vida útil más prolongada, llevando el alumbrado de espacios a una nueva era.

Características y beneficios:

Ahorro de energía

- La eficacia del sistema alcanza los 110 lm/W, lo que proporciona más del 40% de ahorro de energía en comparación con un reflector convencional.

Libre de reemplazo de la lámpara

- La vida útil alcanza las 50,000 horas en L70, que no requiere reemplazo de la lámpara después de la instalación.

Bajo costo de mantenimiento

- La carcasa IP65 garantiza un bajo mantenimiento sin necesidad de limpieza interna, lo que resulta en un menor costo total de la propiedad.

Flexibilidad en aplicaciones de iluminación

- La elección del haz óptico simétrico y asimétrico satisface la mayoría de las necesidades de iluminación.

Confiabilidad

- La carcasa de aluminio fundido a presión, con pintura anticorrosiva, y el soporte de acero brindan una mayor resistencia cuando la luminaria se instala en condiciones adversas.

Instalación y mantenimiento sencillos

- Soporte de montaje en forma de “U” universal.

Especificaciones:

Tipo	BVP281
Voltaje	12 / 24V
Consumo de energía	40W; 60W; 80W; 120W
Flujo luminoso	4 400; 7 200; 9 200; 13 200 lúmenes
Eficacia	110 lm/W
CRI	Min. 80
Temperatura de color	6 500 K ± 5 00 K
Óptica	SWB – Simétrica

Especificaciones:

Tipo	BVP281
Materiales y acabados	Armazón: aluminio fundido a presión (ADC1) Empaque de: caucho de silicona resistente al calor Vidrio: vidrio templado Acabado de la carcasa: aluminio gris RAL9007s
Vida útil	50,000 horas (70% de mantenimiento del lumen @ Ta = 35 ° C)
Instalación	Soporte universal
Dimensiones (L x A x Alt.)	370 x 360 x 60 mm
Peso	6.0 - 6.5 kg
Clasificaciones	IP65; IK07; Clase I; RoHS
Temperatura de funcionamiento	-40 °C a 45 °C (exterior)
Protección contra sobretensiones	Sí
Certificaciones	370 x 360 x 60 mm
Dimensiones (L x A x Alt.)	CB, CE, seguridad fotobiológica

Dimensiones (mm)

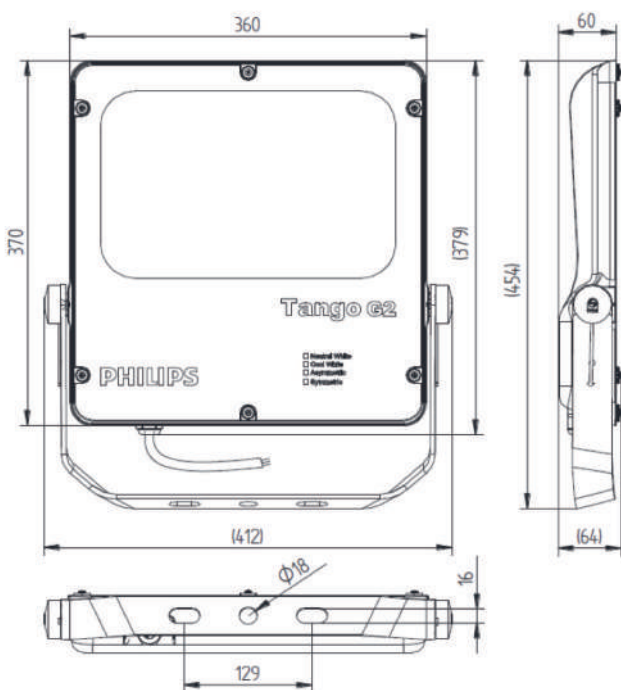

Información para orden

Descripción	12NC	Carga	Cable (M)	V	Flujo Luminoso	Tamaño de empaque (cm)	Peso bruto (kg)
BVP281 LED44/CW 40W 12/24V S-WB SD 9.5	911401884901	40	9.5	12/24V	4 400	2x43x20	7.5
BVP281 LED72/CW 60W 24V S-WB SD 9.5	911401885101	60	9.5	24V	7 200	52x43x20	8
BVP281 LED92/CW 80W 24V S-WB SD 9.5	911401885001	80	9.5	24V	9 200	52x43x20	8
BVP281 LED132/CW 120W 24V S-WB SD 9.5	911401894301	120	9.5	24V	13 200	52x43x20	8



Características y beneficios:

- Eficacia de 118 lm/W que brinda más del 50% de ahorro de energía comparado con tecnologías convencionales.
- 100,000 horas de vida útil.
- Voltaje de 12V-24V/DC.
- Módulo LED IP66.

RoadFocus Solar es una luminaria para vías con el que se puede actualizar de manera confiable a la iluminación LED, ahorrando energía, mantenimiento y costos de operación además de contribuir al medio ambiente. Al mismo tiempo se beneficiará de un rendimiento superior al de las luminarias HID conservando el mismo diseño de la carcasa.

Las luminarias RoadFocus ofrecen más que una actualización de eficiencia energética para vías: brindan soluciones confiables para ayudar a mejorar la calidad de vida de su ciudad.

Especificaciones:

Tipo	RFM72
Voltaje	12V-24V/DC
Flujo luminoso	8 505 lm
Eficacia	118 lm/W
CRI	70 min
Temperatura de color	4 000 K
Ópticas	R2M (Tipo II Media)
Materiales y acabado	Carcasa de aluminio con acabado en pintura poliéster
Temperatura de operación	-40°C hasta 40°C
Vida útil	100,000 h @ Ta 25°C
Garantía	10 años

Dimensiones (mm)

RFM

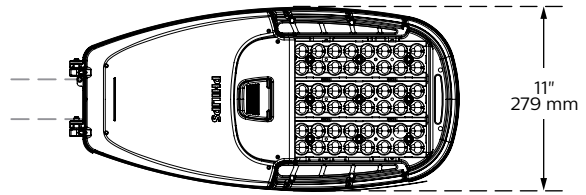
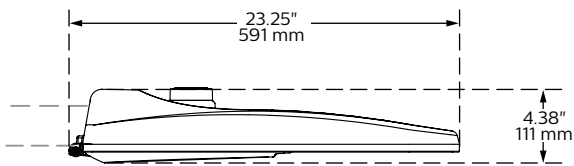

Peso: 12.2 Lbs (5.53 kg) **EPA:** 0.53 sq. ft.

Información para orden

12NC	Descripción	Total LED's	Potencia (W)	Lúmenes (lm)	Eficacia
912400545950	[RFM-075]-[72W32LED4K-008]-G2-R2M-[12-002]-[DMG-084]-RCD-GY3	32	73	8 505	118





Diseñado para carreteras principales, calles y senderos, Philips Solar RoadFighter es un nuevo y emocionante conjunto de productos para alegrar tus calles más allá de lo imaginable. Un sistema de diseño inteligente que puede brindar energía gratuita a las áreas rurales y a las ciudades en un entorno agradable y seguro. La eficacia de alto rendimiento de lúmenes hace que el costo de todo el sistema solar sea significativamente menor que antes.

Los sistemas de iluminación solar Philips, en conjunto con la luminaria RoadFighter, mejoran el impulso de sustentabilidad de un país y cumplen con la estrategia de energía limpia. Con la ayuda de un experto en aplicaciones, creará el mejor entorno para su municipio, beneficiando a las comunidades locales e impulsando el turismo y comercio.

Aplicaciones:

- Carreteras
- Calle
- Autopistas
- Estacionamiento

Beneficios:

Bajo costo de mantenimiento

140-180 lm / W - mucho más alto que las soluciones actualmente disponibles.

Diseño funcional único

Luminaria elegante, liviana y bien diseñada.

Control y regulador de intensidad listos

Admite funciones de atenuación autónomas.

Buena relación calidad/precio, el producto más competitivo en su segmento

Perfecto para la renovación, proyectos de mejora. La mejor tecnología de iluminación LED de su clase a un precio incomparable y competitivo.

Especificaciones:

Características generales	Tipo	BRP391 / 392/394
	Vida útil	50,000 horas (70% de mantenimiento del lumen @ Ta = 35 °C)
	Proyección Tm21	100,000 horas L80 Ta 35 ° C
	Óptica	DM
	Índice de reproducción cromática	Min. 80
	Resistencia al impacto IP	IP66
	SDCM	5
Características técnicas de la luz	Fuente de luz	LED
	LED driver	Controlador programable
	Flujo luminoso (lm)	Hasta 15 000 lúmenes
	Índice de reproducción cromática	70 Min
	Temperatura del color	CW-5 000 K
Características eléctricas	Requisitos de energía	12 / 24V DC
	Corriente	100mA - 1000mA

Características ambientales	Instalación	Poste de Ø42-60mm, entrada lateral
	Área de elevación	BRP391: 0.1m ² ; BRP392: 0.14m ² ; BRP394: 0.25m ² <12 m
	Altura de montaje	Optimizado para 5 a 12 m
	Temperatura de trabajo	- 40 °C <Ta <50 °C
	Fuerza del viento	Hasta 60 m / s
	Humedad relativa	Hasta 95% de HR
Mecánicas	Material de la carcasa	Aluminio fundido a presión de alta presión resistente al calor
	Material de junta	Caucho de silicona resistente
	Cubierta	Polycarbonato transparente y resistente a la intemperie
	Acabado	Pintura gris RAL7040
Información del producto	Dimensiones (LxWxH)	BRP391: 492x210x86 mm; BRP392: 492x295x86 mm; BRP394: 870x295x86 mm
	Peso	BRP391: 5 kg; BVP392: 7 kg; BRP394: 10kg
	Certificaciones	CE/CB
	Clasificaciones	IP66; IK08; Clase I; RoHS
	Opciones de control	Programa de atenuación independiente

Dimensiones (mm)

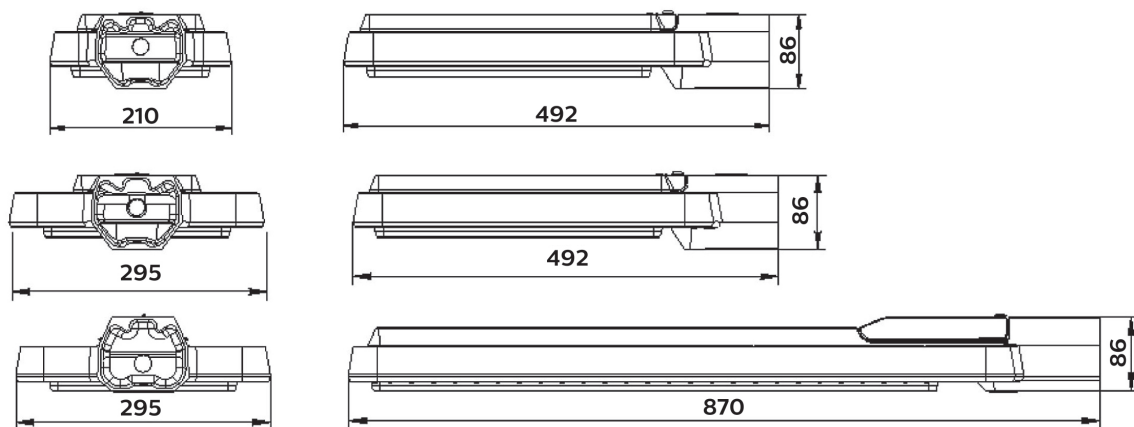

Información para orden

Descripción	12NC	Descripción	12NC
BRP391 LED15/CW 9W 12/24V DM SD 7.5M	911401895701	BRP392 LED75/CW 44W 12/24V DM SD 12.5M	911401804602
BRP391 LED30/CW 20W 12/24V DM SD 7.5M	911401895801	BRP392 LED90/CW 54W 12/24V DM SD 12.5M	911401804702
BRP391 LED15/CW 8W 12/24V DM SD 7.5M	911401804802	BRP394 LED105/CW 68W 12/24V DM SD 12.5M	911401896301
BRP391 LED30/CW 17W 12/24V DM SD 7.5M	911401805102	BRP394 LED120/CW 78W 24V DM SD 12.5M	911401896401
BRP392 LED45/CW 28W 12/24V DM SD 9.5M	911401895901	BRP394 LED135/CW 88W 24V DM SD 12.5M	911401896501
BRP392 LED60/CW 40W 12/24V DM SD 9.5M	911401896101	BRP394 LED150/CW 100W 24V DM SD 12.5M	911401896601
BRP392 LED75/CW 51W 12/24V DM SD 12.5M	911401896001	BRP394 LED105/CW 59W 24V DM SD 12.5M	911401805302
BRP392 LED90/CW 64W 12/24V DM SD 12.5M	911401896201	BRP394 LED120/CW 70W 24V DM SD 12.5M	911401805402
BRP392 LED45/CW 25W 12/24V DM SD 9.5M	911401804902	BRP394 LED135/CW 78W 24V DM SD 12.5M	911401805502
BRP392 LED60/CW 35W 12/24V DM SD 9.5M	911401805002	BRP394 LED150/CW 88W 24V DM SD 12.5M	911401805202

Aviso: SD: regulador de intensidad estándar, salida de luz 100% en la primera mitad del tiempo y 50% de salida de luz en la segunda mitad.



La nueva iluminación solar LED de baja potencia está desarrollada para las vías de la ciudad, calles residenciales y rurales, etc. Su diseño de carcasa delgada crea una apariencia melódica y elegante para las vías. El sistema de iluminación solar de la luminaria cuenta con una mayor eficiencia que le permite ahorrar más en el tamaño del panel fotovoltaico y la batería, además de un ahorro en la inversión inicial. Cuida tu luz, seguridad y tu inversión.

Aplicaciones:

- Carreteras
- Calles
- Autopistas

Beneficios:

Diseño de lente optimizado, mejora la eficacia para reducir el consumo de energía.

Reducción en la inversión inicial de paneles solares y baterías.

50.000 horas de vida útil.

500 horas de spray anti-corrosión.

Material de lente de PC de alta clase con rendimiento anti-UV y anti-amarillento.

Carcasa de alta presión fundida a presión, para garantizar la resistencia mecánica y el buen rendimiento térmico.

IP66 sin pegamento.

Especificaciones:

Tipo	BRP210
Voltaje entrada	12V DC
Salida de lumen	NW: 2300lm, 2800lm, 3400lm CW: 2300lm, 2800lm, 3400lm
Eficacia	100,000 horas L80 Ta 35 ° C
IRC	75 ± 5
Temperatura de color	4000K(NW), 5700K(CW)
Óptica	DW3
Materiales y finalizado	Carcasa: aluminio fundido a presión / Junta: caucho de silicona resistente al calor/ Pintura gris RAL7040
Temperatura operacional	-40°C< Ta< 55°C
Vida útil	50,000 horas (70% mantenimiento lumen @ Ta = 35°C)
Instalación	Poste Ø40-60mm, entrada lateral
Dimensiones (LxBxH)	347x159x57mm
Peso	1.1kg
Área envolvente	0.055m2
Altura de montaje recomendada	6-8m
Clasificaciones	IP66 / IK08 / Clase III
Controles	Fix Output
Mantenimiento	Herramientas necesarias
Certificaciones	CE; CB; IEC 62471
Longitud del cable	7.5m

Dimensiones:

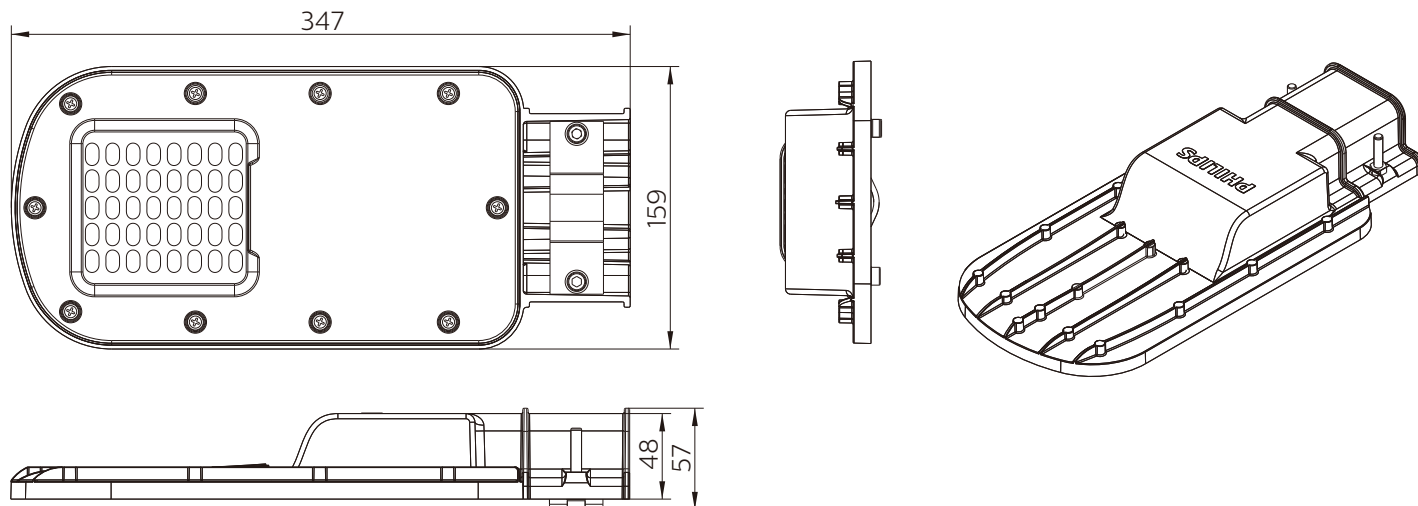

Información para orden

12NC	Descripción	Potencia (W)	Cable (m)	Conector	Tamaño empaque (cm)	Peso (Kg)
911401886601	BRP210 LED34-MP1/NW 28W 12V DW3	28	0.5	N.A.	38.9x20x9.7	1.4
911401887301	BRP210 LED28-MP1/NW 23W 12V DW3	23	0.5	N.A.	38.9x20x9.7	1.4
911401887201	BRP210 LED23-MP1/NW 18W 12V DW3	18	0.5	N.A.	38.9x20x9.7	1.4
911401887101	BRP210 LED34-MP1/CW 28W 12V DW3 7.5	28	7.5	Molex	38.9x20x9.7	2
911401887001	BRP210 LED28-MP1/CW 23W 12V DW3 7.5	23	7.5	Molex	38.9x20x9.7	2
911401886901	BRP210 LED23-MP1/CW 18W 12V DW3 7.5	18	7.5	Molex	38.9x20x9.7	2
911401886801	BRP210 LED34-MP1/NW 28W 12V DW3 7.5	28	7.5	Molex	38.9x20x9.7	2
911401886701	BRP210 LED28-MP1/NW 23W 12V DW3 7.5	23	7.5	Molex	38.9x20x9.7	2
911401887401	BRP210 LED23-MP1/NW 18W 12V DW3 7.5	18	7.5	Molex	38.9x20x9.7	2



Signify Colombiana S.A.S.
Calle 93 No. 11A 11, Edificio Concentrix, Piso 7
Tel +57 1 742 1968
Bogotá, Colombia
www.lighting.philips.com.co

Signify Caribbean INC.
Business Park Center, Ave. La Rotonda,
Torre V, Piso 8
Costa del Este, Panamá
www.centralamerica.lighting.philips.com